

KBK light crane system

جرثقیلهای سازه سبک کاب کا:

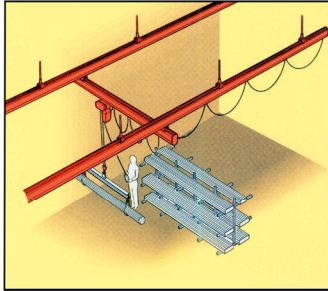

▲ Cross with Single Bridge

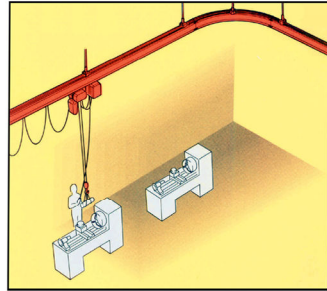

▲ Curved Monorail

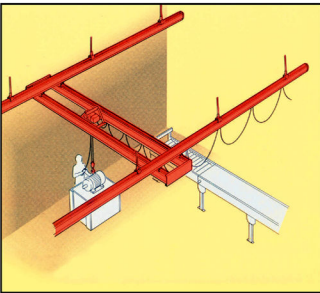

▲ Cross with Twin Bridges

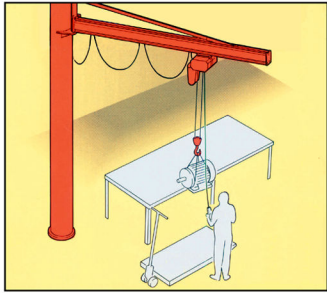

▲ Pillar-mounted Slewing Jib

Assembly Drawing

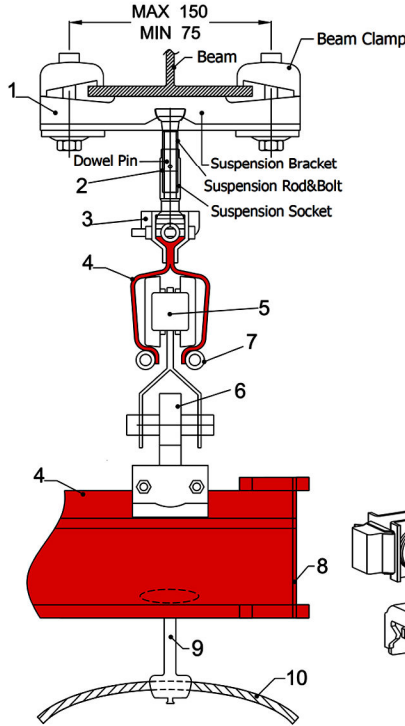

- 1 Suspension Bracket
- 2 Suspension Socket
- 3 Suspension Clamp
- 4 KBK Light Rail
- 5 KBK Trolley
- 6 Suspension Eye
- 7 Joint Socket
- 8 End Stop
- 9 Cable Clip
- 10 Cable

Fittings

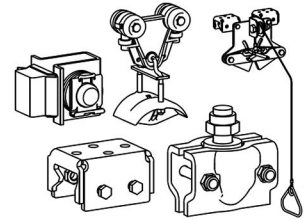

Track suspension

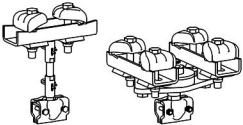

Trolleys for travel drives

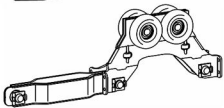
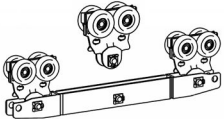

Travel drives for crabs and cranes

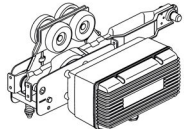

Monorail hoists



- ۱- در دو طرح KBK I و KBK II از جنس ST37 و رنگ آمیزی الکترواستاتیکی.
- ۲- قابلیت عملکرد آرام با صدای پایین.
- ۳- قابلیت صرفه جویی در زمان و در هر سه جهت حرکت.
- ۴- قابلیت نصب آسان و سازگاری در هر موقعیت مکانی.
- ۵- قابلیت انعطاف پذیری بالا و تنظیم دقیق.
- ۶- قابلیت مونتاژ و دیمونتاژ آسان

- 1- AS PER KBK I AND KBK II RAIL DESIGNATION.
- 2- Smooth Operation With Low Noise.
- 3- Time saving At 3 Axis Movment.
- 4- Simple Installation And Adaptability In Any Place.
- 5- Great Flexibility And Excellent Adjustability.
- 6- Easy Assembly and Disassembly.

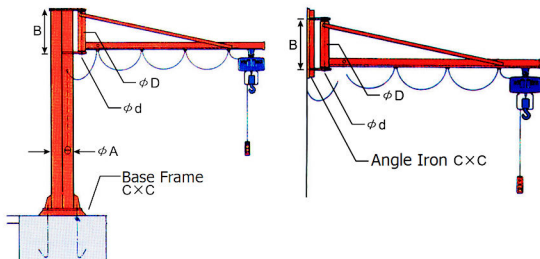

WWW.TMPPARS.IR

Head Office:

No.5, Dr. Shariati St., Shaikh-safi St.,
 Golpayeganiha Alley, Tehran, Iran.
 Tel: +98 21 8814 4232, +98 21 8814 4232~34
Workshop: In Front of Existing Sorkheh-
 Hesar, Ab-e-Ali Road, Tehran, Iran
 Fax: +9821 8814 4234, Tel: +98 912 175 7517



آدرس دفتر مرکزی:

تهران، بلوار دکتر شریعتی، باغ صبا، شیخ صفی، کوی گلپایگانی، پلاک ۵.
 تلفن: +۹۸ ۲۱ ۸۸۱۴۴۲۳۲ و +۹۸ ۲۱ ۸۸۱۴۴۲۳۲-۳۴ کارگاه: +۹۸ ۹۱۲ ۱۷۵۷۵۱۷
 آدرس کارگاه: تهران، ابتدای جاده آجلی، روبروی خروجی سرخه‌حصار، کد پستی: ۱۶۳۹۹۹۴۱۵۵