

ماشین عمل و تخلیه بشکه LIFTING - UNLOADING BARREL EQUIPMENT ❖

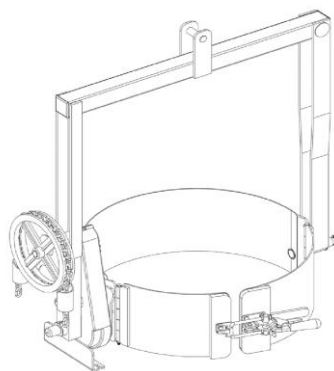
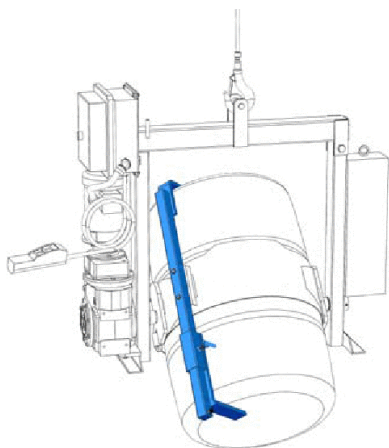
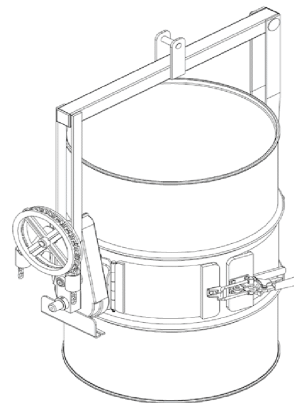
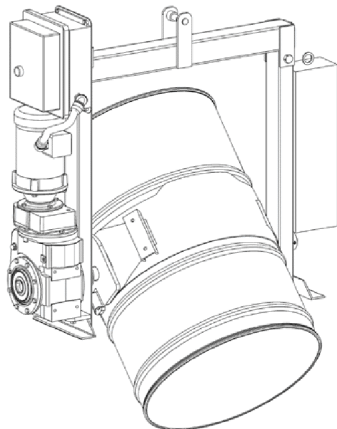
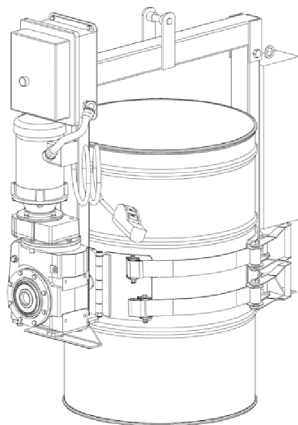

مشخصات عمومی:

۱. قابل طراحی و ساخت برای حمل و تخلیه انواع بشکه های فلزی و پلاستیکی با ابعاد و شکل استاندارد با محرکه گردشی دستی زنجیری و یا برقی.
۲. قابلیت آویز از هوک بالابر جرثقیل یا نصب بر روی شاخک های لیتراک.
۳. قابلیت تجهیز با موتور گیربکس تک فاز و یا سه فاز و دو سرعت.
۴. ظرفیت حمل بشکه تا وزن ۶۵۰ کیلوگرم و گردش ۳۶۰ درجه.
۵. قابلیت تجهیز با محدود کننده های زاویه دوران بر حسب نیاز.
۶. قابلیت انتخاب سرعت دوران متغیر بر حسب نیاز.
۷. مجهز به تابلو برق و تجهیزات الکتریکی استاندارد و کلید فرمان با حفاظت IP 65.
۸. قابلیت رنگ آمیزی نوع معمولی و یا اپوکسی تا ۱۰۰ میکرون بر طبق RAL 1070.

General specification:

1. This equipment has been design for moving and unloading of fiber, plastic or steel drums with standard shapes. The unloading will be to electrical power or manual mechanism.
2. Suitable for lifting of crane hooks or moving of lift truck forks.
3. Capacity of Designation up to 650 kg and rotation angle 360 D.
4. Equipped by rotational limit switches and variable rotational speeds
5. Equipped by Electrical control boxes IP54 and standard electrical elements and pendant controller with protection class IP65.
6. painting coat RAL 1070 with epoxy up to 100 micron or normal painting conditions.



Head Office:

No.5, Dr. Shariati St., Shaikh-safi St.,
 Golpayeganiha Alley, Tehran, Iran.
 Tel: +98 21 8814 4232, +98 21 8814 4232-34
Workshop: In Front of Existing Sorkheh-
 Hesar, Ab-e-Ali Road, Tehran, Iran
 Fax: +9821 8814 4234, Tel: +98 912 175 7517



آدرس دفتر مرکزی:

تهران، خیابان دکتر شریعتی، باغ صبا، شیخ صفی، کوی گلپایگانی، پلاک ۵.
 تلفن: +98 21 8814 4232 و +98 21 8814 4232-34 +98 912 175 7517
 آدرس کارگاه: تهران، ابتدای جاده آمل، روبروی خروجی سرخه صهار، کد پستی: ۱۶۳۹۹۴۱۵۵